



Oximo 40 WF RTS

- FR** Notice
- DE** Anleitung
- NL** Handleiding

NOTICE ORIGINALE

Cette notice s'applique à toutes les motorisations Oximo 40 WF RTS dont les déclinaisons sont disponibles au catalogue en vigueur.

SOMMAIRE

1. Informations préalables	1	3. Utilisation et maintenance	9
1.1. Domaine d'application	1	3.1. Touches Montée et Descente	9
1.2. Responsabilité	1	3.2. Fonction STOP	9
2. Installation	2	3.3. Position favorite (my)	9
2.1. Montage	2	3.4. Fonctionnement avec un capteur Somfy	9
2.2. Câblage	3	3.5. Réglages supplémentaires	9
2.3. Mise en service	4	3.6. Astuces et conseils d'utilisation	9
		4. Données techniques	10

1. INFORMATIONS PRÉALABLES

1.1. DOMAINE D'APPLICATION

Les motorisations OXIM040 sont conçues pour motoriser tous types de volets roulants (avec et sans lien rigide, avec et sans butée, ...).

L'installateur, professionnel de la motorisation et de l'automatisation de l'habitat doit s'assurer que l'installation du produit motorisé une fois installé respecte les normes en vigueur dans le pays de mise en service comme notamment la norme sur les volets roulant EN 13659.

1.2. RESPONSABILITÉ

Avant d'installer et d'utiliser la motorisation, lire attentivement cette notice. Outre les instructions décrites dans cette notice, respecter également les consignes détaillées dans le document joint **Consignes de sécurité**.

La motorisation doit être installée par un professionnel de la motorisation et de l'automatisation de l'habitat, conformément aux instructions de Somfy et à la réglementation applicable dans le pays de mise en service.

Toute utilisation de la motorisation hors du domaine d'application décrit ci-dessus est interdite. Elle exclurait, comme tout irrespect des instructions figurant dans cette notice et dans le document joint **Consignes de sécurité**, toute responsabilité et garantie de Somfy.

L'installateur doit informer ses clients des conditions d'utilisation et de maintenance de la motorisation et doit leur transmettre les instructions d'utilisation et de maintenance, ainsi que le document joint **Consignes de sécurité**, après l'installation de la motorisation. Toute opération de Service Après-Vente sur la motorisation nécessite l'intervention d'un professionnel de la motorisation et de l'automatisation de l'habitat.

Si un doute apparaît lors de l'installation de la motorisation ou pour obtenir des informations complémentaires, consulter un interlocuteur Somfy ou aller sur le site www.somfy.com.

Seuls les accessoires d'origine SOMFY doivent être utilisés.



Avertissement Sécurité!



Attention!



Information

2. INSTALLATION

 Consignes à suivre **impérativement** par le professionnel de la motorisation et de l'automatisation de l'habitat réalisant l'installation de la motorisation.

 Ne jamais laisser tomber, choquer, percer, immerger la motorisation.

 Installer un point de commande individuel pour chaque motorisation.

 Préconisations d'installation

Les trois éléments qui composent le kit Oximo 40 WireFree™ DC RTS doivent être installés du même côté du volet roulant (moteur Oximo 40 WF RTS, batterie Somfy, panneau solaire Somfy).

- Distance minimale à respecter entre deux motorisations RTS : 20 cm.
- Distance minimale à respecter entre la motorisation Oximo 40 WF RTS et un point de commande RTS : 30 cm.

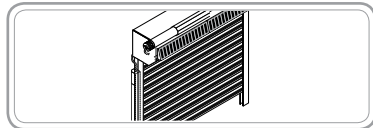

2.1. MONTAGE

2.1.1. Préparation de la motorisation

 S'assurer que le diamètre intérieur du tube est supérieur ou égal à 37 mm.

1) Monter les accessoires nécessaires à l'intégration de la motorisation dans le tube d'enroulement :

- Soit uniquement la roue **a** sur la motorisation.
- Soit la couronne **b** et la roue **c** sur la motorisation.

2) Mesurer la longueur (L1) entre le bord intérieur de la tête de la motorisation et l'extrémité de la roue.

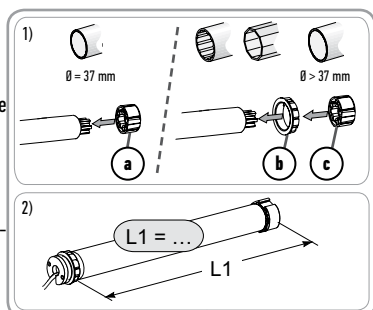

2.1.2. Préparation du tube

 Installer la motorisation dans un tube d'enroulement d'épaisseur mini de 0.5 mm dont la face interne est lisse : pas de présence de soudure, sertissage, pliage, etc. à l'intérieur du tube.

1) Couper le tube d'enroulement à la longueur désirée en fonction du produit motorisé.

2) Ébavurer le tube d'enroulement et éliminer les copeaux.

3) Pour les tubes d'enroulement lisses à l'intérieur, découper une encoche selon les cotes suivantes :

	d	e
Ø 40 x 1	6 mm	8.5 mm
Ø 40 x 1.5	7 mm	8.5 mm

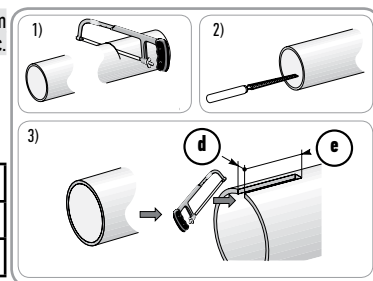

2.1.3. Assemblage motorisation - tube

1) Glisser la motorisation dans le tube d'enroulement.

Pour les tubes d'enroulement lisses à l'intérieur, positionner l'encoche découpée sur l'ergot de la couronne.

2) Fixer le tube d'enroulement sur la roue avec des vis ou des rivets pop suivant la longueur (L1-5mm).

 Les vis ou les rivets pop ne doivent pas être fixés sur la motorisation mais uniquement sur la roue.

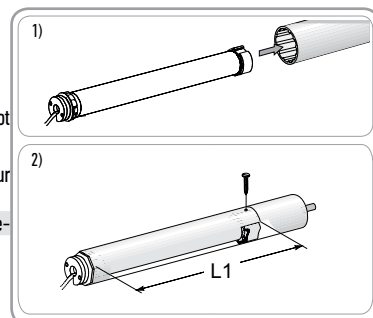

2.1.4. Montage de l'ensemble tube - motorisation

1) Monter et fixer l'ensemble tube-motorisation sur le support embout (f) et sur le support motorisation (g) :

 S'assurer que l'ensemble tube-motorisation est verrouillé sur le support embout. Cette opération permet d'éviter à l'ensemble tube-motorisation de sortir de la fixation du support embout.

2) Suivant le type de support, visser l'adaptateur sur la tête moteur.

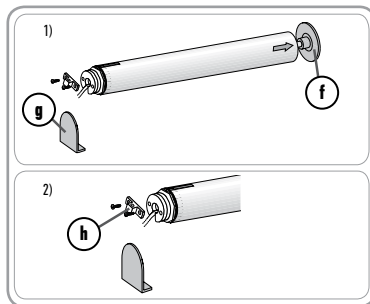

2.2. CÂBLAGE

 Respecter la Norme NF C 15-100 pour les installations électriques.

Les câbles traversant une paroi métallique doivent être protégés et isolés par un manchon ou un fourreau.

 Attacher les câbles pour éviter tout contact avec une partie en mouvement.

 Si la motorisation est utilisée en extérieur, et si le câble d'alimentation est de type H05-VVF alors installer le câble dans un conduit résistant aux UV, par exemple sous goutlotte.

 Le câble de l'Oximo 40 WF RTS n'est pas démontable. S'il est endommagé, retourner la motorisation au SAV.

 Toujours faire une boucle sur le câble d'alimentation pour éviter la pénétration d'eau dans la motorisation !

Laisser le câble d'alimentation de la motorisation accessible : il doit pouvoir être remplacé facilement.

 Les câbles et les connecteurs doivent être protégés de l'enroulement du volet roulant.

 Somfy recommande de placer les connecteurs derrière la joue et de fixer les câbles à l'intérieur du coffre du volet roulant.

1) Câbler le connecteur 4 broches de la motorisation (A) au connecteur 4 broches du câble Y (B).

2) Câbler le connecteur 2 broches de la batterie (C) au connecteur 2 broches du câble Y (D).

3) Câbler le connecteur 2 broches du panneau solaire (E) au connecteur 4 broches du câble Y (F)

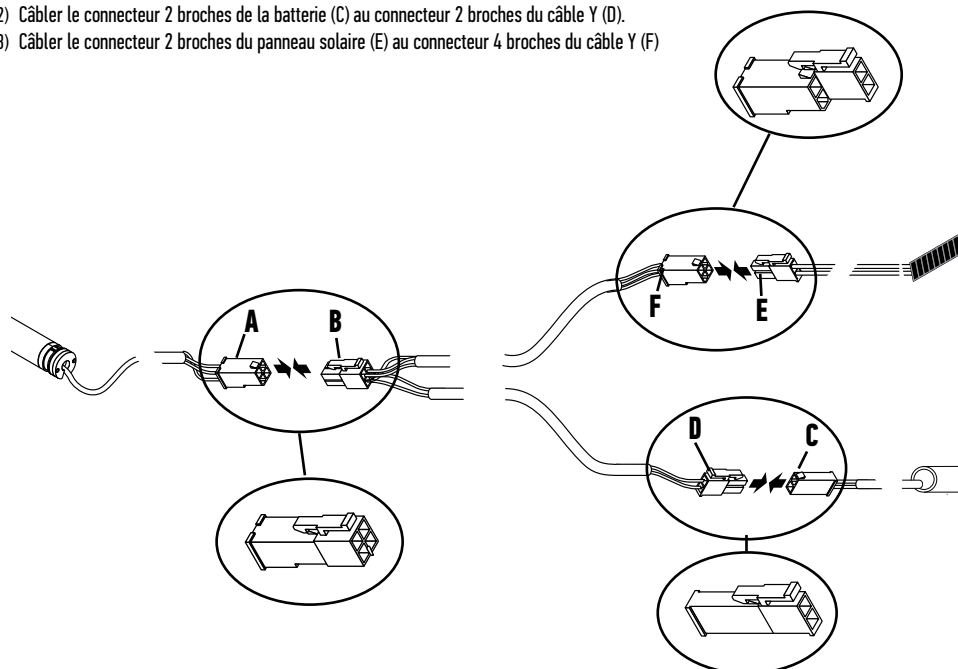

2.3. MISE EN SERVICE

 Avant de procéder à la mise en service, vérifier si le produit est en veille par un appui sur la touche Montée ou Descente. Si le produit motorisé ne réagit pas, celui-ci est en Veille (voir étape 2.3.5 pour le réveiller).

Identification des étapes à effectuer

Le réglage des fins de course dépend du type de volets roulants :

Étape 1 : Pré-enregistrement du point de commande (2.3.1)

Étape 2 : Contrôle du sens de rotation (2.3.2)

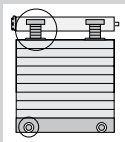

Pour un volet roulant **avec** liens rigides et **avec** butées

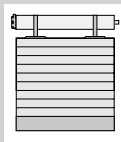

Pour un volet roulant **sans** liens rigides et **sans** butées

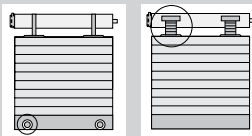

Pour un volet roulant **sans** liens rigides et **avec** butées ou **avec** liens rigides et **sans** butées

Pas de réglage à effectuer : les fins de course se réglent automatiquement.

 Contrôler la robustesse du volet roulant et de ses équipements.

 Pour obtenir des renseignements sur la compatibilité de la motorisation au volet roulant et aux accessoires, s'adresser au fabricant de volet roulant ou à Somfy.

Les fins de course haute et basse doivent être réglées en mode manuel.

Les fins de course haute ou basse doivent être réglées en mode semi-automatique.

Étape 3 : Réglage des fins de course en mode manuel (2.3.4.b)

Étape 3 : Réglage des fins de course en mode semi-automatique (2.3.4.c)

Étape 3 : Réglage automatique des fins de course (2.3.4.a)

Étape 4 : Enregistrement du point de commande (2.3.5)

UTILISATION

2.3.1. Pré-enregistrement du point de commande

- 1) Connecter la motorisation ((chap. Câblage).
- 2) Appuyer en même temps sur les touches **Montée** et **Descente** du point de commande: Le produit motorisé fait un va-et-vient (rapide montée et descente), le point de commande est pré-enregistré dans la motorisation.

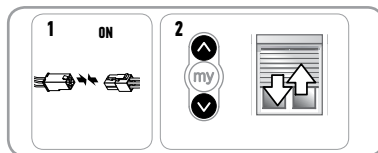

2.3.2. Contrôle du sens de rotation

Appuyer sur la touche **Montée** du point de commande:

- a) Si le produit motorisé monte (a), le sens de rotation est correct : Passer au paragraphe *Réglage des fins de course*.
- b) Si le produit motorisé descend (b), le sens de rotation est incorrect : Passer à l'étape *Modification du sens de rotation*.

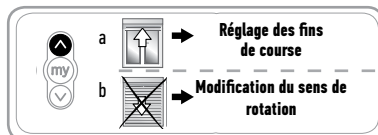

2.3.3. Modification du sens de rotation

- 1) Appuyer sur la touche **my** du point de commande jusqu'au va-et-vient du produit motorisé : Le sens de rotation est modifié.
- 2) Appuyer sur la touche **Montée** du point de commande pour contrôler le sens de rotation.

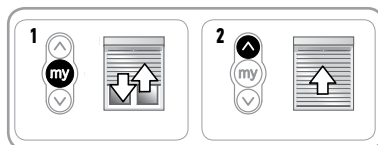

2.3.4. Réglage des fins de course

Réglage automatique des fins de course (2.3.4.a)

- 1) Appuyer en même temps sur les touches **Montée** et **Descente** du point de commande: Le produit motorisé fait un va-et-vient (rapide montée et descente),
- 2) Appuyer sur la touche **my** jusqu'au va et- vient du produit motorisé.

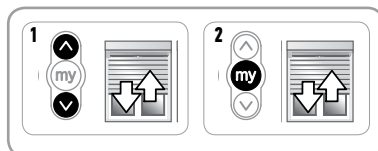

Réglage des fins de course en mode manuel (2.3.4.b)

Les fins de course peuvent être réglées dans n'importe quel ordre.

- 1) Monter le produit motorisé en position haute souhaitée en appuyant sur la touche **Montée**.
- 2) Appuyer simultanément sur les touches **my** et **Descente** jusqu'au mouvement du produit motorisé.

 La fin de course haute est mémorisé.

- 3) Appuyer sur la touche **my** quand le produit motorisé atteint la position basse souhaitée. Si besoin, ajuster la position du produit motorisé avec les touches **Montée** et **Descente**.

- 4) Appuyer simultanément sur les touches **my** et **Descente** jusqu'au mouvement du produit motorisé.

 La fin de course basse est mémorisé. Le produit motorisé monte et s'arrête en position haute.

- 5) Pour confirmer les fins de courses, appuyer sur la touche **my** jusqu'au va et- vient du produit motorisé. Les fins de courses sont enregistrées.

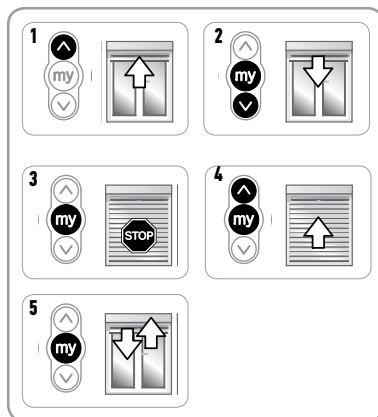

Réglage des fins de course en mode semi-automatique (2.3.4.c)

Réglage fin de course haut automatique, bas manuel.

- 1) Descendre le produit motorisé en position basse souhaitée en appuyant sur la touche **Descente**.
- 2) Appuyer simultanément sur les touches **my** et **Montée** jusqu'au mouvement de montée du produit motorisé, le fin de course bas est réglé.
- 3) Appuyer sur la touche **my** pour stopper le produit motorisé.
- 4) Pour confirmer les fins de courses, Appuyer sur la touche **my** jusqu'au va-et- vient du produit motorisé.

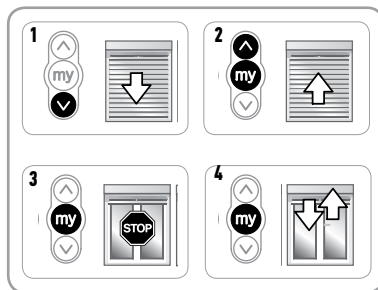

Réglage fin de course haut manuel, bas automatique.

- 1) Monter le produit motorisé en position haute souhaitée en appuyant sur la touche **Montée**.
- 2) Appuyer simultanément sur les touches **my** et **Descente** jusqu'au mouvement de descente du produit motorisé, le fin de course haut est réglé.
- 3) Appuyer sur la touche **my** pour stopper le produit motorisé.
- 4) Pour confirmer les fins de courses, Appuyer sur la touche **my** jusqu'au va-et- vient du produit motorisé.

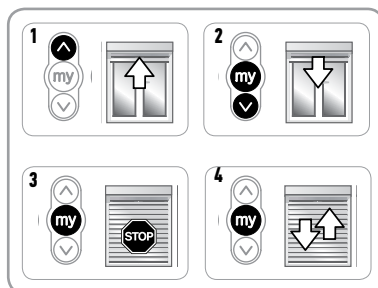

2.3.5. Enregistrement du point de commande

La motorisation est en mode programmation :

Faire un appui bref sur le bouton PROG du point de commande à enregistrer :

Le produit motorisé effectue un va-et- vient.

Le point de commande est enregistré dans la motorisation.

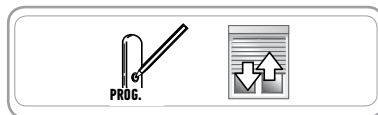

Si la motorisation n'est plus en mode programmation, effectuer de nouveau l'Étape 2.3.1, avant de réaliser l'Étape 2.3.5.

2.3.6. Mise en veille / Réveil de la motorisation

La motorisation Oximo 40 WF RTS peut être mise en veille (désactivée) le temps du transport ou en cas de stockage prolongé. Cela permet de limiter la décharge de la batterie et supprimer tout risque de manœuvre intempestive.

Cette fonction est possible soit :

- dans les 10 min qui suivent l'enregistrement du point de commande
- suite à une déconnection de la batterie sur une durée de 20s minimum et une reconnection.

i Au déballage du produit motorisé, on procède au réveil (activation) de la motorisation pour rendre le produit motorisé fonctionnel.

Mise en veille :

Appuyer simultanément sur les touches **Montée**, **my** et **Descente** du point de commande jusqu'au va-et- vient du produit motorisé. La motorisation est «désactivée».

i Si le panneau solaire est branché, celui-ci doit être occulté pour garantir la désactivation de la motorisation.

Réveil de la motorisation:

Au déballage du produit motorisé, si nécessaire (installation dans la pénombre) éclairer le panneau solaire et appuyer simultanément sur les touches **Montée** et **Descente** du point de commande jusqu'au va-et- vient du produit motorisé.

La motorisation est «activée» et le produit motorisé fonctionnel.

2.3.7. Re-réglage des fins de course (pour les fins de course réglé en manuel)

Réajustement de la fin de course haute

- 1) Appuyer sur la touche **Montée** pour amener le produit motorisé jusqu'à la fin de course à réajuster.
- 2) Appuyer en même temps sur les touches **Montée** et **Descente** jusqu'au va-et-vient du produit motorisé.
- 3) Appuyer sur la touche **Montée** ou **Descente** pour déplacer le produit motorisé vers la nouvelle position souhaitée.
- 4) Pour confirmer la nouvelle fin de course appuyer sur la touche **my** jusqu'au va-et-vient du produit motorisé.

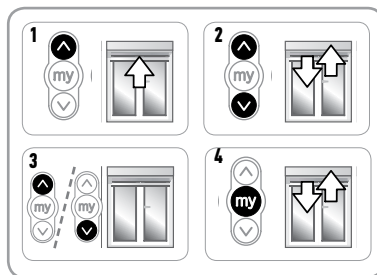

Réajustement de la fin de course basse

- 1) Appuyer sur la touche **Descente** pour amener le produit motorisé jusqu'à la fin de course à réajuster.
- 2) Appuyer en même temps sur les touches **Montée** et **Descente** jusqu'au va-et-vient du produit motorisé.
- 3) Appuyer sur la touche **Montée** ou **Descente** pour déplacer le produit motorisé vers la nouvelle position souhaitée.
- 4) Pour confirmer la nouvelle fin de course appuyer sur la touche **my** jusqu'au va-et-vient du produit motorisé.

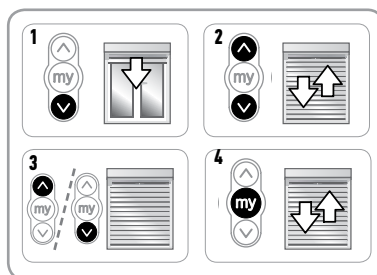

2.3.8. Modification du sens de rotation

- 1) Positionner le produit motorisé à mi-hauteur.
- 2) Appuyer en même temps sur les touches **Montée** et **Descente** jusqu'au va-et-vient du produit motorisé.
- 3) Appuyer sur la touche **my** jusqu'au va et- vient du produit motorisé.

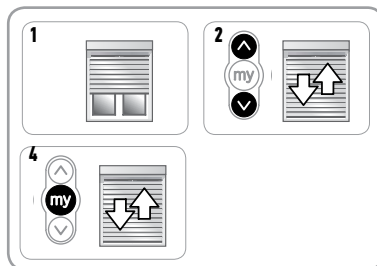

2.4. ASTUCES ET CONSEILS D'INSTALLATION

2.4.1. Questions sur l'Oximo 40 WF RTS ?

Constats	Causes possibles	Solutions
Le produit motorisé ne fonctionne pas.	Le câblage est incorrect.	Contrôler le câblage et le modifier si besoin.
	La pile du point de commande est faible.	Contrôler si la pile est faible et la remplacer si besoin.
	Le point de commande n'est pas compatible.	Contrôler la compatibilité et remplacer le point de commande si besoin.
	Le point de commande utilisé n'est pas enregistré dans la motorisation.	Utiliser un point de commande enregistré ou enregistrer ce point de commande.
Le produit motorisé ne répond pas à l'ordre de réveil.	Le produit motorisé n'est pas réglé.	Procéder à la mise en service du produit motorisé.

2.4.2. Remplacement d'un point de commande Somfy perdu ou cassé

i Cette remise à zéro supprime tous les points de commande locaux cependant les capteurs, les réglages de fin de course et la position favorite sont conservés.

A) Si la motorisation est en mode veille (déballage du produit motorisé) il faut réaliser la double coupure au niveau de la connection avec le panneau solaire en suivant la procédure ci-dessous.

- 1) Déconnecter le panneau solaire pendant 5 s puis le reconnecter.
- 2) Éclairer le panneau solaire.
- 3) Déconnecter le panneau solaire pendant 2 s.
- 4) Reconnecter le panneau solaire entre 5 s et 15 s.
- 5) Déconnecter le panneau solaire pendant 2 s.
- 6) Reconnecter le panneau solaire : le produit motorisé se met en mouvement quelques secondes. (Si l'application est en fin de course haute ou basse elle effectuera un bref va-et-vient).
- 7) Appuyer sur le bouton PROG du nouveau point de commande jusqu'au va-et-vient du produit motorisé : le nouveau point de commande est enregistré et tous les autres points de commande sont effacés.

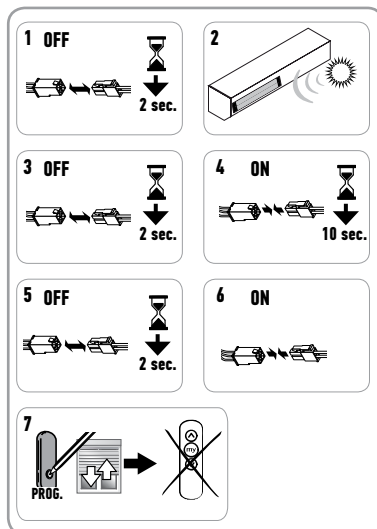

B) Si la motorisation est active (produit motorisé déjà en fonctionnement) il faut réaliser la double coupure au niveau de la connection avec la motorisation (connecteur 4 broches A et B voir **2.2. Câblage**) en suivant la procédure ci-dessus à partir de l'étape 3.

2.4.3. Retour en configuration d'origine

i Cette remise à zéro supprime tous les points de commande, tous les capteurs, tous les réglages de fin de course et réinitialise la position favorite (my) de la motorisation.

i La double coupure doit être réalisée au niveau de la connection avec la motorisation.

- 1) Positionner le produit motorisé à mi-hauteur.
- 2) Déconnecter la motorisation pendant 10 s.
- 3) Reconnecter la motorisation entre 10 s et 15 s.
- 4) Déconnecter la motorisation pendant 10 s.
- 5) Reconnecter la motorisation : le produit motorisé se met en mouvement quelques secondes. (Si l'application est en fin de course haute ou basse elle effectuera un bref va-et-vient).
- 6) Appuyer sur le bouton PROG du point de commande local Somfy **pendant ≈ 7 s, jusqu'aux deux va-et-vient** du produit motorisé :

La motorisation est réinitialisée en configuration d'origine.

Reprendre la mise en service (voir chapitre **Mise en service**).

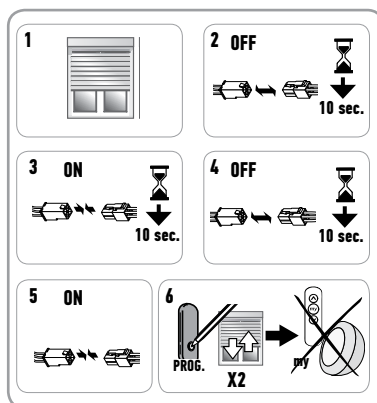

3. UTILISATION ET MAINTENANCE

 Cette motorisation ne nécessite pas d'opération de maintenance

3.1. TOUCHES MONTÉE ET DESCENTE

Un appui bref sur la touche **Montée** ou **Descente** provoque une montée ou descente complète du produit motorisé.

3.2. FONCTION STOP

Le produit motorisé est en cours de mouvement.

Faire un appui bref sur my : le produit motorisé s'arrête automatiquement.

3.3. POSITION FAVORITE (my)

Une position intermédiaire appelée « position favorite (my) » autre que la position haute et la position basse, est enregistrée par défaut dans l'Oximo.

Pour utiliser la position favorite (my) :

Faire un appui bref sur my : le produit motorisé se met en mouvement et s'arrête en position favorite (my).

 Pour modifier ou supprimer la position favorite (my), voir chapitre Réglages supplémentaires.

3.4. FONCTIONNEMENT AVEC UN CAPTEUR SOMFY

Se référer à la notice correspondante.

3.5. RÉGLAGES SUPPLÉMENTAIRES

3.5.1. Modification de la position favorite (my)

- 1) Placer le produit motorisé dans la position favorite (my) souhaitée.
- 2) Appuyer sur **my**, pendant = 5 s, jusqu'au va-et-vient du produit motorisé : la position favorite (my) souhaitée est enregistrée.

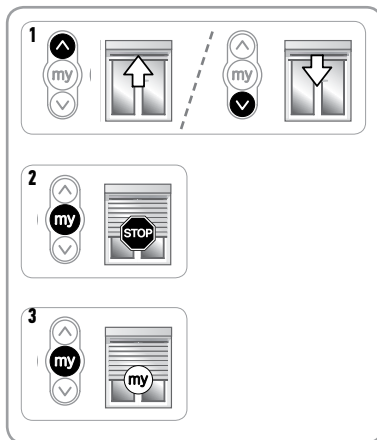

3.5.2. Suppression de la position favorite (my)

- 1) Appuyer sur **my** : le produit motorisé se met en mouvement et s'arrête en position favorite (my).
- 2) Appuyer de nouveau sur **my** jusqu'au mouvement du produit motorisé : la position favorite (my) est supprimée.

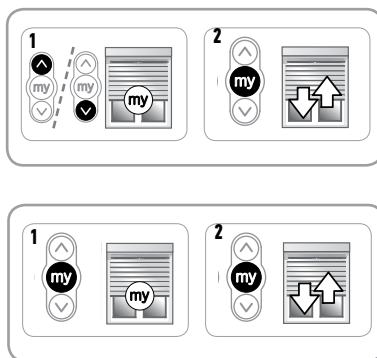

3.5.3. Ajout/Suppression de points de commande et capteurs Somfy

Se référer à la notice correspondante.

3.6. ASTUCES ET CONSEILS D'UTILISATION

3.6.1. Questions sur l'Oximo 40 WF RTS ?

Constats	Causes possibles	Solutions
Le produit motorisé ne fonctionne pas.	La pile du point de commande est faible.	Contrôler si la pile est faible et la remplacer si besoin.

Si le produit motorisé ne fonctionne toujours pas, contacter un professionnel de la motorisation et de l'automatisation de l'habitat.

3.6.2. Détection des obstacles

La détection automatique des obstacles permet de protéger le tablier du volet roulant et de dégager les obstacles :

- Si le tablier du volet roulant rencontre un obstacle à la descente, en fonction de la position de l'obstacle :
 - Soit le volet roulant s'arrête automatiquement.
 - Soit il s'arrête et remonte automatiquement.
- Si le tablier du volet roulant rencontre un obstacle à la montée, le volet roulant s'arrête automatiquement.

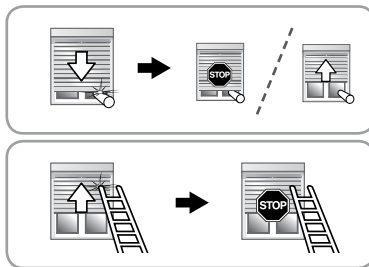

3.6.3. Protection contre le gel

La protection contre le gel fonctionne comme la détection des obstacles :

Si le produit motorisé détecte une résistance, il s'arrête automatiquement pour protéger le tablier du volet roulant : Le volet roulant reste en position initiale.

3.6.4. Protection de la batterie contre la décharge excessive.

A chaque fois que la motorisation reçoit un ordre de montée ou de descente, il contrôle la tension de la batterie afin de ne pas la décharger en dessous de 10 V.

Si la tension de la batterie est supérieure à 11,5 V : la motorisation fonctionne normalement.

Si la tension est inférieure à 11,5 V et supérieure à 10 V :

- Suite à un appui sur la touche **Montée**, le volet roulant marque un temps d'arrêt en cours de montée.
- Suite à un appui sur la touche **Descente** ou **my**, le volet roulant n'exécute pas l'ordre demandé mais deux mouvements brefs dans le même sens.

Ces comportements indiquent un niveau de batterie faible.

Si la tension est inférieure à 10 V :

- Le volet roulant ne se déplace pas.

ⓘ Grâce au panneau solaire, la tension de la batterie va remonter au-delà de 12 V, et la motorisation va reprendre son fonctionnement normal. Toutefois il existe une solution alternative pour recharger la batterie grâce au chargeur de batterie externe compatible Somfy.

3.6.5. Remplacement d'un point de commande Somfy perdu ou cassé

Pour le remplacement d'un point de commande perdu ou cassé, contacter un professionnel de la motorisation et de l'automatisation de l'habitat.

4. DONNÉES TECHNIQUES

Alimentation	12 V DC
Bandes de fréquence et puissance maximale utilisée	433.050 MHz - 434.790 MHz p.a.r. <10 mW
Température d'utilisation	- 20°C à + 60°C
Indice de protection	IP 44



Nous nous soucions de notre environnement. Ne jetez pas l'appareil avec les ordures ménagères habituelles. Donnez-le à un point de collecte approuvé pour le recyclage.

CE Par la présente, SOMFY ACTIVITES SA, Société Anonyme, F-74300 CLUSES déclare en tant que fabricant que la motorisation couverte par ces instructions et utilisée comme indiqué dans ces instructions, est conforme aux exigences essentielles des Directives Européennes applicables et en particulier à la Directive Machine 2006/42/EC et à la Directive Radio 2014/53/EU.

Le texte complet de la déclaration de conformité à l'UE est disponible sur www.somfy.com/ce.

Antoine Creze, responsable des homologations, agissant au nom du Directeur de l'Activité, Cluses, 06/2018.

ORIGINALANLEITUNG

Diese Anleitung gilt für alle RTS-Antriebe vom Typ Oximo 40 WF RTS, deren Ausführungen im aktuellen Katalog zu finden sind.

INHALT

1. Vorbemerkungen	1	3. Verwendung und Wartung	9
1.1. Bestimmungsgemäße Verwendung	1	3.1. AUF- und AB-Tasten	9
1.2. Haftung	1	3.2. STOPP-Funktion	9
2. Installation	2	3.3. Lieblingsposition (my)	9
2.1. Montage	2	3.4. Betrieb mit einem Somfy-Sensor	9
2.2. Verdrahtung	3	3.5. Weitere Einstellungen	9
2.3. Inbetriebnahme	4	3.6. Tipps und Empfehlungen für die Anwendung	9
		4. Technische Daten	10

1. VORBEMERKUNGEN

1.1. BESTIMMUNGSGEMÄSSE VERWENDUNG

OXIMO40-Antriebe wurden für den Antrieb von Rollläden jeder Art entwickelt (mit oder ohne festen Wellenverbindern, mit oder ohne Anschlag,). Die Installation muss von einem Fachmann für Antriebe und Automatisierungstechnik im Wohnungsbau ausgeführt werden, der sicherzustellen hat, dass die Installation alle Normen erfüllt, die im Land der Inbetriebnahme gelten. Dies gilt insbesondere für die **Rollladennorm EN 13659**.

1.2. HAFTUNG

Lesen Sie bitte diese Anleitung vor der Installation und Inbetriebnahme des Antriebs sorgfältig durch. Beachten Sie außer den Anweisungen in dieser Anleitung auch die detaillierten Hinweise im beiliegenden Dokument **Sicherheitshinweise**.

Die Installation des Antriebs muss von einem Fachmann für Gebäudeautomation unter Einhaltung der Anweisungen von Somfy und aller am Ort der Inbetriebnahme geltenden Vorschriften ausgeführt werden.

Jede Nutzung des Antriebs zu Zwecken, die über den im vorliegenden Dokument beschriebenen Anwendungsbereich hinausgehen, ist untersagt. Jede Missachtung dieser sowie aller anderen in dieser Anleitung und im beiliegenden Dokument **Sicherheitshinweise** enthaltenen Anweisungen führt zum Ausschluss jeglicher Haftungs- und Gewährleistungsansprüche durch Somfy.

Der Installateur hat seine Kunden auf die Nutzungs- und Wartungsbedingungen des Antriebs hinzuweisen und ihnen diese sowie das beiliegende Dokument **Sicherheitshinweise** nach Abschluss der Installation des Antriebs auszuhändigen. Wartungs- und Reparaturarbeiten für den Antrieb dürfen ausschließlich von Fachleuten für Gebäudeautomation ausgeführt werden.

Für Fragen zur Installation des Antriebs und weiterführenden Informationen wenden Sie sich bitte an Ihren Somfy-Ansprechpartner, oder besuchen Sie unsere Website www.somfy.com.

Es dürfen ausschließlich Original-Zubehörteile von Somfy verwendet werden.



Sicherheitshinweis!





Achtung!



Information

2. INSTALLATION

 Diese Anweisungen sind von der fachlich qualifizierten Person für Antriebe und Automatisierungen im Haustechnikbereich, die den Antrieb installiert, **unbedingt** einzuhalten.

 Lassen Sie den Antrieb niemals fallen, bewahren Sie ihn vor Erschütterungen, bohren Sie ihn nicht an und tauchen Sie ihn nicht in Flüssigkeiten.

 Installieren Sie für jeden Antrieb eine eigene Bedieneinheit.

 Installationsanleitung

Die 3 Elemente des Kits Oximo 40 WireFree™ DC RTS müssen auf derselben Seite wie der Rollladen montiert werden (Oximo-40-WF-RTS-Antrieb, Somfy Batterie, Somfy Photovoltaik-Modul).

- Mindestabstand zwischen zwei RTS-Antrieben: 20 cm.
- Mindestabstand zwischen dem Oximo 40 WF RTSAntrieb und einem RTS-Funksender: 30 cm.

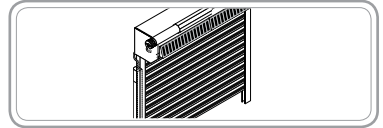

2.1. MONTAGE

2.1.1. Vorbereitung des Antriebs

 Achten Sie darauf, dass sich der Innendurchmesser der Welle auf mindestens 37 mm belaufen muss.

1) Bringen Sie die erforderlichen Zubehörteile zur Integration des Antriebs an der Welle an:

- Entweder nur den Mitnehmer **a** am Antrieb.
- Oder den Adapter **b** und den Mitnehmer **c** am Antrieb.

2) Messen Sie die Länge (L1) zwischen dem Innenrand des Antriebskopfes und dem äußersten Ende des Mitnehmers.

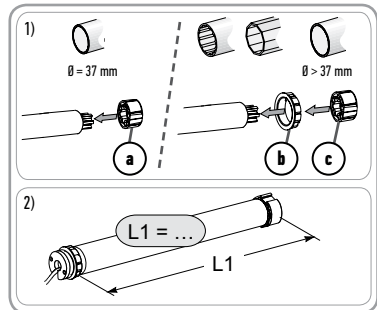

2.1.2. Vorbereitung der Welle

 Installieren Sie den Antrieb Oximo 40 WF RTS in einer Welle mit einer Wandstärke von mindestens 0,5 mm und einer glatten Innenfläche (keine Schweißnähte, Verformungen oder Biegungen auf der Innenseite der Welle).

1) Schneiden Sie die Welle auf die gewünschte Länge zu.

2) Entgraten Sie die Welle und entfernen Sie die Späne.

3) Versehen Sie Wellen, die auf der Innenseite glatt sind, mit einer Ausklinkung mit folgenden Maßen:

	d	e
Ø 40 x 1	6 mm	8,5 mm
Ø 40 x 1,5	7 mm	8,5 mm

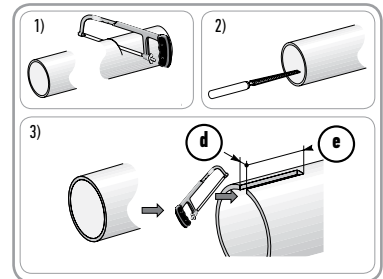

2.1.3. Zusammenbau von Antrieb und Welle

1) Führen Sie den Antrieb in die Welle ein.

Positionieren Sie bei auf der Innenseite glatten Wellen die Ausklinkung am Führungszapfen des Adapters.

2) Befestigen Sie die Welle am Mitnehmer je nach Länge (L1-5mm) mithilfe von Schrauben oder Blindnieten.

 Schrauben bzw. Blindnieten dürfen nur am Mitnehmer angebracht werden, niemals am Antrieb.

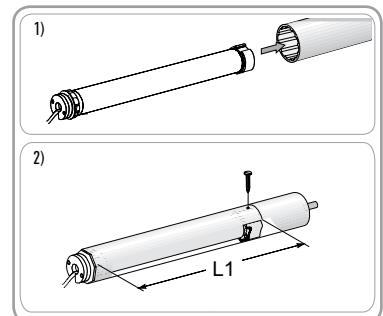

2.1.4. Einbau der Wellen-Antriebs-Einheit

1) Montieren und befestigen Sie die Wellen-Antriebs-Einheit auf dem Gegenlager (f) sowie dem Antriebslager (g):



Vergewissern Sie sich, dass die Wellen-Antriebs-Einheit am Gegenlager verriegelt ist. Damit wird verhindert, dass sich die Befestigung der Welle mit dem Antrieb vom Gegenlager löst, wenn der Rollladen seine untere Endlage erreicht.

2) Schrauben Sie das Anpassungsglied je nach Art des Lagers am Antriebskopf fest.

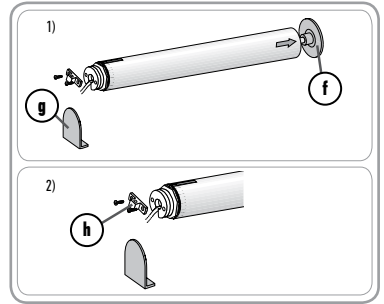

2.2. VERDRÄHTUNG

- Die Norm NF C 15-100 für elektrische Anlagen ist zu beachten.
- Alle Kabel, die in Kontakt mit einer metallischen Wandung geraten könnten, müssen mit einer Hülse oder Ummantelung geschützt und isoliert werden.
- Bringen Sie die Kabel so an, dass sie nicht in Kontakt zu beweglichen Teilen geraten können.
- Wenn der Antrieb im Freien eingesetzt wird und wenn ein Versorgungskabel des Typs H05-VVF verwendet wird, muss dieses in einem UV-beständigen Kabelrohr, zum Beispiel in einem Kabelkanal, verlegt werden.
- Das Kabel des Oximo 40 WF RTS lässt sich nicht abnehmen. Wenn es beschädigt wurde, muss der Antrieb zum Kundendienst gebracht werden.
- Versehen Sie das Netzkabel immer mit einer Kabeldichtung, die verhindern soll, dass Wasser in den Antrieb eindringt.
- Achten Sie darauf, dass das Netzkabel des Antriebs zugänglich bleibt: Es muss sich einfach austauschen lassen.
- Die Kabel und Steckverbinder müssen davor geschützt werden, vom Rollladen mit aufgewickelt zu werden. Somfy empfiehlt, die Steckverbinder hinter die Lagerplatte zu schieben und die Kabel im Inneren des Rollladenkastens zu fixieren.

- 1) Verbinden Sie den 4-poligen Steckverbinder des Antriebs (A) mit dem 4-poligen Steckverbinder des Y-Kabels (B).
- 2) Verbinden Sie den 2-poligen Steckverbinder der Batterie (C) mit dem 2-poligen Steckverbinder des Y-Kabels (D).
- 3) Verbinden Sie den 2-poligen Steckverbinder des Photovoltaikmoduls (E) mit dem 4-poligen Steckverbinder des Y-Kabels (F).

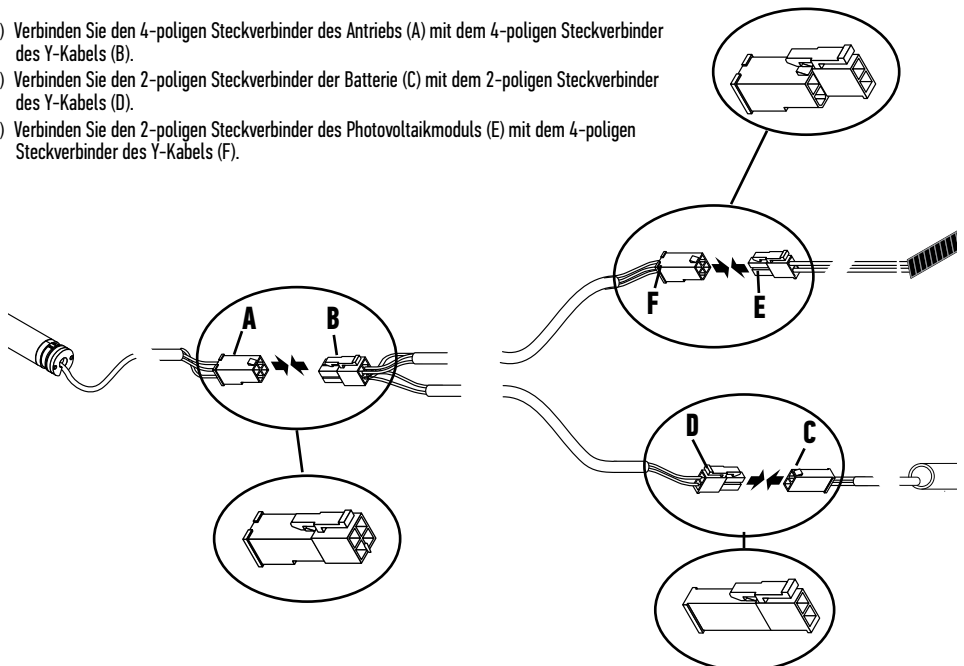

2.3. INBETRIEBNAHME

 Vergewissern Sie sich vor der Inbetriebnahme, dass das Produkt im Stand-by-Betrieb ist, indem Sie die AUF- oder AB-Taste betätigen. Wenn das Produkt nicht reagiert, ist es im Stand-by-Betrieb (zur Aktivierung des Produkts aus dem Stand-by-Betrieb siehe Schritt 2.3.5).

Feststellung der auszuführenden Schritte

Je nach Art des Rollladens sind die Einstellungen der Endlagen auf verschiedene Weisen vorzunehmen:

Schritt 1: Speicherung des Funksenders (2.3.1)

Schritt 2: Überprüfung der Drehrichtung (2.3.2)

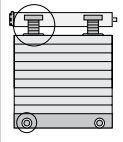

Für Rollläden **mit** festen Wellenverbindern und **mit** Anschlägen

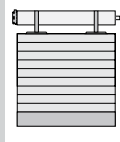

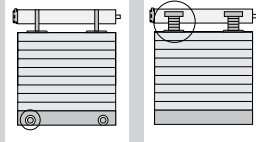

Für Rollläden **ohne** feste Wellenverbindern und **ohne** Anschläge



Für Rollläden **ohne** feste Wellenverbinder und **mit** Anschlägen oder **mit** festen Wellenverbindern und **ohne** Anschläge

Es sind keine Einstellungen vorzunehmen:
Die Einstellung der Endlagen erfolgt automatisch.

 Überprüfen Sie die Belastbarkeit des Rollladens und seines Zubehörs.

 Für weitere Informationen zur Kompatibilität des Antriebs mit dem Rollladen und dessen Zubehör wenden Sie sich bitte an den Rollladen-Hersteller oder an Somfy.

Die oberen und unteren Endlagen müssen manuell eingestellt werden.

Die oberen oder unteren Endlagen sind halbautomatisch einzustellen.

Schritt 3: Manuelle Einstellung der Endlagen (2.3.4.b)

Schritt 3: Halbautomatische Einstellung der Endlagen (2.3.4.c)

Schritt 3: Automatische Einstellung der Endlagen (2.3.4.a)

Schritt 4: Speicherung des Funksenders (2.3.5)

NUTZUNG

2.3.1. Speicherung des Funksenders

- 1) Schließen Sie den Antrieb an (siehe Abschnitt Verdrahtung).
- 2) Drücken Sie gleichzeitig die Tasten **AUF** und **AB** des Funksenders: Der Rollladen fährt eine kurze Auf- und Abbewegung aus. Der Funksender ist damit im Antrieb gespeichert.

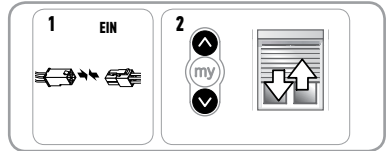

2.3.2. Überprüfung der Drehrichtung

Drücken Sie auf die **AUF-Taste** des Funksenders:

- a) Wenn der Rollladen nach oben fährt (a), ist die Drehrichtung korrekt: Fahren Sie mit dem Abschnitt „Einstellung der Endlagen“ fort.
- b) Wenn der Rollladen nach unten fährt (b), ist die Drehrichtung vertauscht: Fahren Sie mit dem Abschnitt **„Änderung der Drehrichtung“** fort.

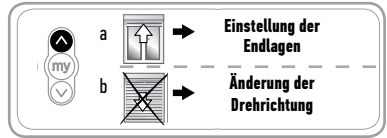

2.3.3. Änderung der Drehrichtung

- 1) Halten Sie die **my**-Taste des Funksenders gedrückt, bis der Antrieb mit einer kurzen Auf- und Abbewegung bestätigt: Die Drehrichtung wurde geändert.
- 2) Drücken Sie die **AUF-Taste** des Funksenders, um die Drehrichtung zu überprüfen.

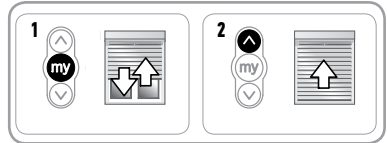

2.3.4 Einstellung der Endlagen

Automatische Einstellung/Korrektur der Endlagen (2.3.4.a)

- 1) Drücken Sie gleichzeitig die Tasten **AUF** und **AB** des Funksenders: Der Rollladen führt eine kurze Auf- und Abbewegung aus.
- 2) Halten Sie die **my**-Taste gedrückt, bis der Rollladen eine kurze Auf- und Abbewegung ausführt:

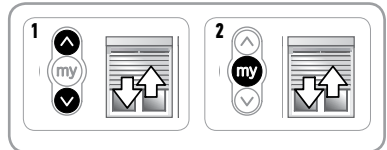

Manuelle Einstellung der Endlagen (2.3.4.b)

Die Endlagen können in beliebiger Reihenfolge bestimmt werden.

- 1) Drücken Sie die **AUF-Taste**, um den Rollladen in die gewünschte obere Endlage zu fahren.
- 2) Drücken Sie gleichzeitig die beiden Tasten **my** und **AB**, bis sich der Rollladen zu bewegen beginnt.

i Die obere Endlage ist damit eingestellt.

- 3) Drücken Sie die **my**-Taste, wenn der Rollladen die gewünschte untere Endlage erreicht hat. Führen Sie gegebenenfalls mit den beiden Tasten **AUF** und **AB** eine Feinabstimmung der Endlage durch.

- 4) Drücken Sie gleichzeitig die beiden Tasten **my** und **AUF**, bis sich der Rollladen zu bewegen beginnt.

i Die untere Endlage ist damit eingestellt. Der Rollladen wird jetzt hochgefahren und verbleibt dann in der oberen Endlage.

- 5) Um die beiden Endlagen zu bestätigen, drücken Sie die **my**-Taste, bis der Antrieb mit einer kurzen Auf- und Abbewegung bestätigt: Die beiden Endlagen sind gespeichert.

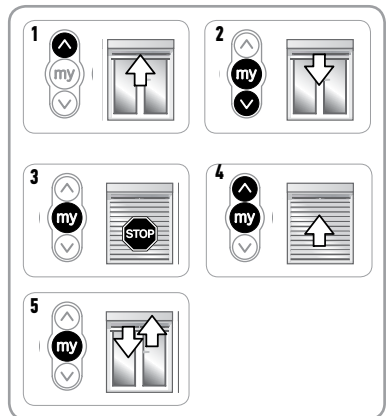

Halbautomatische Einstellung der Endlagen (2.3.4.c)

Automatische Einstellung der oberen Endlage und manuelle Einstellung der unteren Endlage.

- 1) Drücken Sie die **AB-Taste**, um den Rollladen in die gewünschte untere Endlage zu fahren.
- 2) Drücken Sie gleichzeitig die Tasten **my** und **AUF** und halten Sie diese gedrückt, bis der Rollladen nach oben zu fahren beginnt. Die untere Endlage ist jetzt eingestellt.
- 3) Drücken Sie auf die **my-Taste**, um den Rollladen anzuhalten.
- 4) Um die beiden Endlagen zu bestätigen, drücken Sie die **my-Taste**, bis der Antrieb mit einer kurzen Auf- und Abbewegung bestätigt.

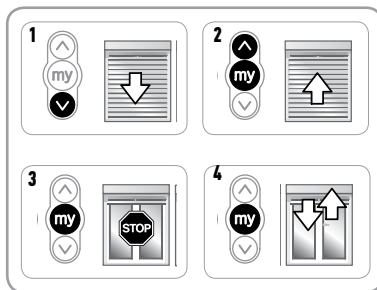

Manuelle Einstellung der oberen Endlage und automatische Einstellung der unteren Endlage.

- 1) Drücken Sie die **AUF-Taste**, um den Rollladen in die gewünschte obere Endlage zu fahren.
- 2) Drücken Sie gleichzeitig die Tasten **my** und **AB** und halten Sie diese gedrückt, bis der Rollladen nach unten zu fahren beginnt. Die obere Endlage ist jetzt eingestellt.
- 3) Drücken Sie auf die **my-Taste**, um den Rollladen anzuhalten.
- 4) Um die beiden Endlagen zu bestätigen, drücken Sie die **my-Taste**, bis der Antrieb mit einer kurzen Auf- und Abbewegung bestätigt.

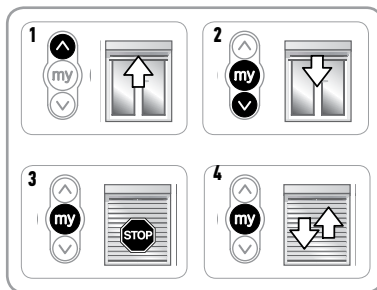

2.3.5 Speicherung des Funksenders

Der Antrieb ist im Programmiermodus:

Drücken Sie kurz auf die **PROG-Taste** des zu speichernden Funksenders:

Der Rollladen führt eine kurze Auf- und Abbewegung aus.

Der Funksender ist jetzt am Antrieb gespeichert.

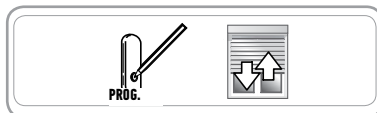

Wenn der Antrieb nicht mehr im Programmiermodus ist, wiederholen Sie bitte den Schritt 2.3.1 vor der Ausführung des Schrittes 2.3.5.

2.3.6. Schaltung in den Stand-by-Betrieb/Aktivierung aus dem Stand-by

Für den Transport oder eine längere Lagerung kann der Oximo-40-WF-RTS-Antrieb in den Stand-by-Betrieb geschaltet (deaktiviert) werden. Dies vermeidet das Entladen der Batterie und Risiken durch ungewollte Bewegungen.

-  Der betreffende Befehl ist nur während
- der ersten 10 Minuten nach der Speicherung des Funksenders verfügbar
 - Nach dem Trennen der Batterie für mindestens 20 s und Wiedereinschalten.

 Nach dem Auspacken des Rollladens muss der Antrieb aus dem Stand-by-Betrieb aktiviert werden, bevor das Produkt genutzt werden kann.

Schaltung in den Stand-by-Betrieb:

Halten Sie gleichzeitig die drei Tasten **AUF**, **my** und **AB** des Funksenders gedrückt, bis der Rollladen eine kurze Auf- und Abbewegung ausführt. Der Antrieb ist jetzt deaktiviert.

 Wenn das Photovoltaikmodul angeschlossen ist, muss es verdeckt werden, um die Deaktivierung des Antriebs zu gewährleisten.

Aktivierung des Antriebs aus dem Stand-by: Nach dem Auspacken des Produkts muss das Photovoltaikmodul gegebenenfalls (bei einer Installation im Dämmerlicht) angestrahlt werden. Halten Sie dann gleichzeitig die Tasten **AUF** und **AB** des Funksenders gedrückt, bis der Rollladen eine kurze Auf- und Abbewegung ausführt.

Der Antrieb ist jetzt aktiviert und das Produkt ist betriebsbereit.

2.3.7. Korrektur der Endlagen (bei manuell eingestellten Endlagen)

Korrektur der oberen Endlage

- 1) Drücken Sie die **AUF-Taste**, um den Rollladen in die zu korrigierende Endlage zu bringen.
- 2) Drücken Sie gleichzeitig die beiden Tasten **AUF** und **AB**, bis der Rollladen eine kurze Auf- und Abbewegung ausführt.
- 3) Drücken Sie eine der Tasten **AUF** oder **AB**, um den Rollladen in die gewünschte neue Endlage zu bringen.
- 4) Um die neue Endlage zu bestätigen, drücken Sie die **my**-Taste, bis der Antrieb mit einer kurzen Auf- und Abbewegung reagiert.

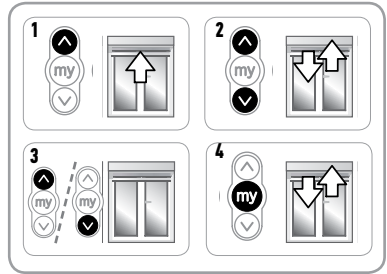

Korrektur der unteren Endlage

- 1) Drücken Sie die **AB-Taste**, um den Rollladen in die zu korrigierende Endlage zu bringen.
- 2) Drücken Sie gleichzeitig die beiden Tasten **AUF** und **AB**, bis der Rollladen eine kurze Auf- und Abbewegung ausführt.
- 3) Drücken Sie eine der Tasten **AUF** oder **AB**, um den Rollladen in die gewünschte neue Endlage zu bringen.
- 4) Um die neue Endlage zu bestätigen, drücken Sie die **my**-Taste, bis der Antrieb mit einer kurzen Auf- und Abbewegung reagiert.

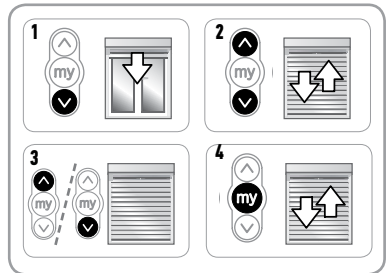

2.3.8. Änderung der Drehrichtung

- 1) Fahren Sie den Rollladen auf halbe Höhe.
- 2) Drücken Sie gleichzeitig die beiden Tasten **AUF** und **AB**, bis der Rollladen eine kurze Auf- und Abbewegung ausführt.
- 3) Drücken Sie auf die **my**-Taste, bis sich der Rollladen kurz auf und ab bewegt.

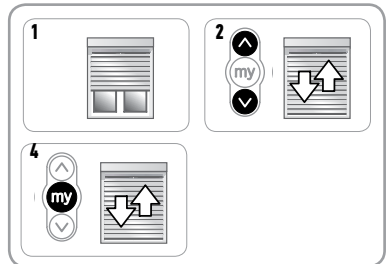

2.4 TIPPS UND EMPFEHLUNGEN FÜR DIE INSTALLATION

2.4.1. Fragen zum Oximo 40 WF RTS?

Problem	Mögliche Ursachen	Lösungen
Der angetriebene Rollladen funktioniert nicht.	Die Verkabelung ist fehlerhaft.	Die Verdrahtung überprüfen und ggf. ändern.
	Die Batterie des Funksenders ist schwach.	Überprüfen Sie die Batteriespannung und wechseln Sie bei Bedarf die Batterie aus.
	Der Funksender ist nicht kompatibel.	Überprüfen Sie die Kompatibilität und tauschen Sie gegebenenfalls den Funksender aus.
	Der verwendete Funksender ist im Antrieb nicht eingelernt.	Verwenden Sie einen eingelernten Funksender oder lernen Sie diesen Funksender ein.
Der Rollladen reagiert nicht auf den Aktivierungsbefehl.	Der Rollladen ist nicht eingestellt.	Führen Sie die Inbetriebnahme des Rollladens aus.

2.4.2. Austausch eines verlorenen oder beschädigten Somfy-Funksenders

- i** Durch diese Rücksetzung werden alle lokalen Funksender gelöscht. Die Sensoren sowie die Einstellung der Endlagen und der Lieblingspositionen bleiben dagegen gespeichert.

A) Wenn der Antrieb im Stand-by-Betrieb ist (nach dem Auspacken des Produkts), muss die Verbindung zum Photovoltaikmodul wie folgt zweifach unterbrochen werden.

- 1) Trennen Sie das Photovoltaikmodul für 5 Sekunden und schließen Sie es dann wieder an.
- 2) Strahlen Sie das Photovoltaikmodul für 15 Sekunden an.
- 3) Trennen Sie die Verbindung zum Photovoltaikmodul für 3 Sekunden.
- 4) Schließen Sie das Photovoltaikmodul für 5 bis 15 Sekunden wieder an.
- 5) Trennen Sie die Verbindung zum Photovoltaikmodul für 3 Sekunden.
- 6) Schließen Sie das Photovoltaikmodul wieder an: Der Rollladen bewegt sich einige Sekunden lang (wenn er sich in seiner oberen oder unteren Endlage befindet, führt er eine kurze Auf- und Abbewegung aus).
- 7) Drücken Sie die PROG-Taste des neuen Funksenders, bis der Rollladen mit einer kurzen Auf- und Abbewegung bestätigt: Der neue Funksender ist jetzt eingelernt und alle anderen Funksender wurden gelöscht.

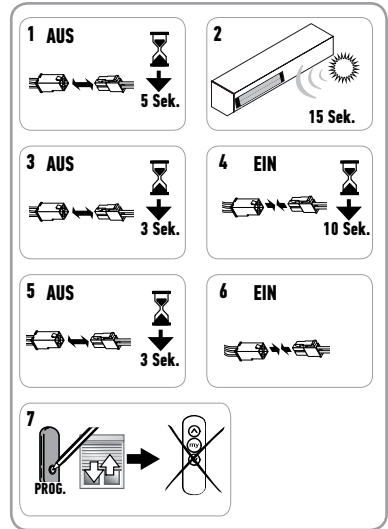

B) Wenn der Antrieb aktiviert ist (Rollladen bereits in Betrieb genommen), muss die zweifache Unterbrechung auf der Ebene des Anschlusses zum Antrieb vorgenommen werden (4-polige Steckverbinder A und B, siehe **2.2. Verdrahtung**). Befolgen Sie hierzu das oben beschriebene Verfahren ab Schritt 3.

2.4.3. Wiederherstellen der Ausgangskonfiguration

- i** Bei dieser Rücksetzung werden alle Funksender, alle Sensoren und alle Endlageneinstellungen gelöscht und die Lieblingsposition (my-Position) zurückgesetzt.

- i** Die zweifache Unterbrechung muss auf der Ebene des Anschlusses des Antriebs vorgenommen werden.

- 1) Fahren Sie den Rollladen auf halbe Höhe.
- 2) Trennen Sie den Anschluss des Antriebs für 10 Sekunden.
- 3) Schließen Sie den Antrieb für 10 bis 15 Sekunden wieder an.
- 4) Trennen Sie den Anschluss des Antriebs für 10 Sekunden.
- 5) Wiederanschluss des Antriebs: Der Rollladen bewegt sich einige Sekunden lang. (Wenn er sich in seiner oberen oder unteren Endlage befindet, führt er eine kurze Auf- und Abbewegung aus).
- 6) Halten Sie die PROG-Taste des Somfy-Funksenders für **ca. 7 Sekunden gedrückt**, bis der Rollladen zwei Auf- und Abbewegungen ausführt:

Der Antrieb wurde jetzt in seine Werkseinstellung zurückgesetzt.

Wiederholen Sie alle Schritte der Inbetriebnahme (siehe Kapitel **Inbetriebnahme**).

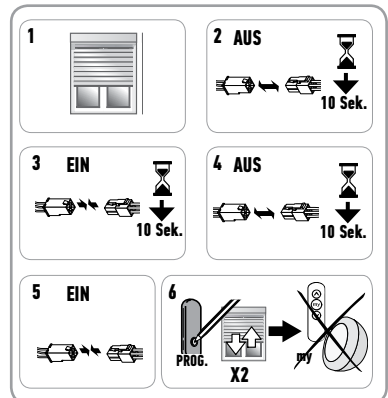

3. VERWENDUNG UND WARTUNG

i Für diesen Antrieb sind keine Wartungsarbeiten erforderlich.

3.1. AUF- UND AB-TASTEN

Um den Rollladen komplett ein- oder auszufahren, drücken Sie kurz auf die Taste **AUF** oder **AB**.

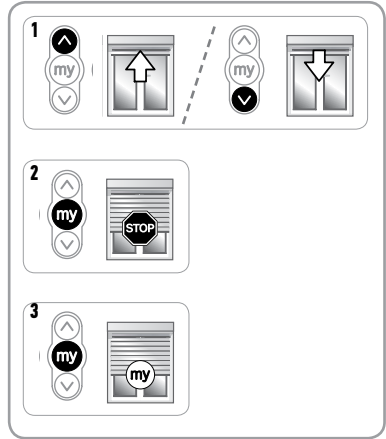

3.2. STOPP-Funktion

Der Rollladen ist gerade in Bewegung.

Drücken Sie kurz die my-Taste: Der Rollladen wird automatisch angehalten.

3.3. LIEBLINGSPOSITION (my)

Neben der oberen und unteren Endlage ist im Oximo-Modul standardmäßig eine Zwischenposition, die sogenannte Lieblings- oder my-Position gespeichert.

Verwendung der Lieblingsposition (my):

Drücken Sie kurz die my-Taste: Der Rollladen bewegt sich und hält an der voreingestellten Lieblingsposition (my-Position) an.

i Zur Änderung der Lieblingsposition (my), siehe Kapitel "Weitere Einstellungen".

3.4. BETRIEB MIT EINEM SOMFY-SENSOR

Wir verweisen auf die Gebrauchsanleitung des betreffenden Geräts.

3.5. WEITERE EINSTELLUNGEN

3.5.1. Änderung der Lieblingsposition (my)

- 1) Fahren Sie den Rollladen in die gewünschte Lieblingsposition (my-Position).
- 2) Halten Sie die **my**-Taste für etwa 5 Sekunden gedrückt, bis der Rollladen eine kurze Auf- und Abbewegung ausführt: Die gewünschte neue Lieblingsposition (my-Position) ist jetzt gespeichert.

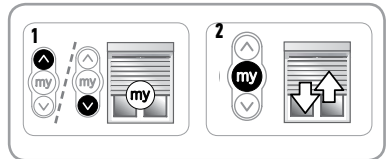

3.5.2. Löschen der Lieblingsposition (my)

- 1) Drücken Sie auf die Taste **my**: Der Rollladen bewegt sich und hält an der voreingestellten Lieblingsposition (my-Position) an.
- 2) Drücken Sie die **my**-Taste erneut und halten Sie sie gedrückt, bis sich der Rollladen in Bewegung setzt: Die Lieblingsposition (my) ist jetzt gelöscht.

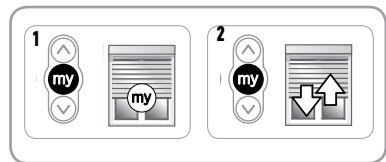

3.5.3. Hinzufügen/Löschen von Somfy-Funksendern und Somfy-Sensoren

Wir verweisen auf die Gebrauchsanleitung des betreffenden Geräts.

3.6. TIPPS UND EMPFEHLUNGEN FÜR DIE ANWENDUNG

3.6.1. Fragen zum Oximo 40 WF RTS?

Problem	Mögliche Ursachen	Lösungen
Der angetriebene Rollladen funktioniert nicht.	Die Batterie des Funksenders ist schwach.	Überprüfen Sie die Batteriespannung und wechseln Sie bei Bedarf die Batterie aus.

Wenn der Rollladen weiterhin nicht funktioniert, wenden Sie sich bitte an einen Fachmann für Gebäudeautomation.

3.6.2. Hinderniserkennung

Die automatische Hinderniserkennung schützt den Rollladenpanzer vor Schäden und ermöglicht das Entfernen der Hindernisse:

- Wenn der Rollladenpanzer bei der Abwärtsbewegung auf ein Hindernis stößt, wird der Rollladen je nach Position des Hindernisses:
 - Automatisch angehalten;
 - Automatisch angehalten und anschließend in die obere Endlage zurückgeführt.
- Wenn der Rollladenpanzer bei der Aufwärtsbewegung auf ein Hindernis stößt, wird der Rollladen automatisch gestoppt.

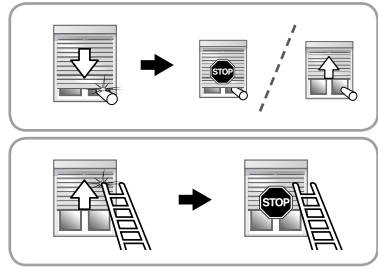

3.6.3. Festfrierschutz

Der Festfrierschutz funktioniert wie die Hinderniserkennung:

Wenn der Rollladen einen Widerstand erfasst, wird er zum Schutz des Rollladenpanzers automatisch gestoppt: Der Rollladen verbleibt dann in seiner ursprünglichen Position.

3.6.4. Tiefentladungsschutz der Batterie

Jedesmal, wenn der Antrieb den Befehl zum Hoch- oder Herabfahren erhält, wird die Batteriespannung überprüft. Dies soll verhindern, dass sich die Batterie auf unter 10 V entlädt.

Die Batteriespannung liegt über 11,5 V: Der Antrieb arbeitet normal.

Die Batteriespannung liegt unter 11,5 V aber über 10 V:

- Nach dem Drücken der **AUF-Taste** unterbricht der Rollladen seine Aufwärtsbewegung kurzzeitig.
- Wenn eine der Tasten **AB** oder **my** gedrückt wird, führt der Rollladen nicht den geforderten Befehl aus, sondern er führt zwei kurze Bewegungen in gleicher Richtung aus.

Diese Reaktionen zeigen an, dass die Batterieladung schwach ist.

Die Batteriespannung liegt unter 10 V:

- Der Rollladen bewegt sich nicht.

 Dank der Photovoltaikmodul steigt die Batteriespannung wieder über 12 V und der Antrieb arbeitet wieder normal. Es ist jedoch auch möglich, die Batterie mit Hilfe des externen Somfy-Batterieladegeräts zu laden.

3.6.5. Austausch eines verlorenen oder beschädigten Somfy-Funksenders

Für den Austausch von verlorenen oder defekten Funksendern wenden Sie sich bitte an einen Fachmann für Gebäudeautomation.

4. TECHNISCHE DATEN

Betriebsspannung	12 V DC
Funkfrequenz	433,42 MHz
Temperaturbereich	- 20 °C bis + 60 °C
Schutzart	IP 44



Wir wollen die Umwelt schützen. Entsorgen Sie das Produkt nicht mit dem Hausmüll. Geben Sie dieses bei einer zugelassenen Recycling-Sammelstelle ab.



SOMFY ACTIVITES SA, Société Anonyme, F-74300 CLUSES (Frankreich), erklärt hiermit als Hersteller, dass der in dieser Anleitung beschriebene Antrieb bei bestimmungsgemäßen Einsatz die grundlegenden Anforderungen der geltenden europäischen Richtlinien und insbesondere der Maschinenrichtlinie 2006/42/EG sowie der Funkanlagenrichtlinie 2014/53/EU erfüllt.

Der vollständige Text der EU-Konformitätserklärung ist unter der Internetadresse www.somfy.com/ce verfügbar.

Antoine Creze, Bevollmächtigter für Zulassungen, in Vertretung des Directeur de l'Activité, Cluses, Frankreich, 06/2018.

VERTAAALDE HANDLEIDING

Deze handleiding is geldig voor alle Oximo 40 WF RTS motoren waarvan de verschillende versies in de huidige catalogus staan.

INHOUDSOPGAVE

1. Inleidende informatie	1	3. Gebruik en onderhoud	9
1.1. Toepassingsgebied	1	3.1. Op en Neer toetsen	9
1.2. Aansprakelijkheid	1	3.2. STOP functie	9
2. Installatie	2	3.3. Favoriete positie (my)	9
2.1. Montage	2	3.4. Werking met een Somfy sensor	9
2.2. Aansluiting	3	3.5. Extra afstellingen	9
2.3. Inbedrijfstelling	4	3.6. Tips en adviezen voor het gebruik	9
		4. Technische gegevens	10

1. INLEIDENDE INFORMATIE

1.1. TOEPASSINGSGBIED

OXIMO40 motoren zijn ontworpen voor het aandrijven van alle rolluiktypes (met of zonder starre verbindingen en met of zonder stopper ...).

De installateur, een vakman op het gebied van automatiseringssystemen in woningen, moet ervoor zorgen dat het gemotoriseerde systeem, na installatie, de geldende normen in het land van installatie naleeft, met name de norm EN 13659 betreffende rolluiken.

1.2. AANSPRAKELIJKHEID

Lees deze handleiding zorgvuldig door alvorens de motor te installeren en in gebruik te nemen. Houd u altijd aan de aanwijzingen die in deze handleiding staan. Houd u ook altijd aan de gedetailleerde voorschriften die in het bijgevoegde document **Veiligheidsvoorschriften** staan.

De motor moet geïnstalleerd worden door een professionele installateur van motoriserings- en huisautomatiseringssystemen volgens de instructies van Somfy en de geldende regelgeving in het land van gebruik.

Elk gebruik van de motor buiten het hierboven beschreven toepassingsgebied is verboden. Hierdoor en door het niet opvolgen van de instructies die in deze handleiding en in het bijgevoegde document **Veiligheidsvoorschriften** staan, vervalt de aansprakelijkheid en de garantie van Somfy.

De installateur moet de klant informeren over de voorwaarden voor het gebruik en het onderhoud van de motorisatie en moet hem/haar, na de installatie van de motorisatie, de aanwijzingen voor het gebruik en het onderhoud, evenals het bijgevoegde document **Veiligheidsvoorschriften**, overhandigen. Elke service na verkoop aan de motor moet uitgevoerd worden door een professionele installateur van motoriserings- en huisautomatiseringssystemen.

Neem contact op met een Somfy-vertegenwoordiger of ga naar de website www.somfy.com in geval van twijfel bij de installatie van de motor of voor aanvullende informatie.

Er mag alleen gebruik, worden gemaakt van oorspronkelijke SOMFY accessoires.



Veiligheidswaarschuwing!



Waarschuwing!



Informatie

2. INSTALLATIE

 De professionele installateur van motoriserings- en huisautomatiseringssystemen die de motor installeert moet **verplicht** de onderstaande richtlijnen volgen.

 Laat de motorisatie niet vallen, sla er niet tegen, boor er niet in en dompel hem niet in een vloeistof.

 Installeer voor elke motorisatie een apart bedieningspunt.

 Installatievoorschriften

De drie elementen van de set Oximo 40 WireFree™ DC RTS moeten aan dezelfde kant van het rolruik worden geïnstalleerd (Oximo 40 WF RTS motor, Somfy batterij, Somfy zonnepaneel).

- Minimaal in acht te nemen afstand tussen de RTS motoren: 20 cm.
- De minimaal in acht te nemen afstand tussen de Oximo 40 WF RTS motor en een RTS bedieningspunt: 30 cm.

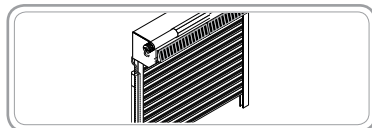

2.1. MONTAGE

2.1.1. Voorbereiden van de motorisatie

 Ervoor zorgen dat de binnendiameter van de buis groter is dan of gelijk is aan 37 mm.

1) Monteer de noodzakelijke accessoires voor het inbouwen van de motorisatie in de oprolbuis:

- Ofwel alleen de meenemer **a** op de motorisatie.
- Ofwel de adapter **b** en de meenemer **c** op de motorisatie.

2) Meet de lengte (L1) tussen de binnenrand van de kop van de motorisatie en het uiteinde van de meenemer.

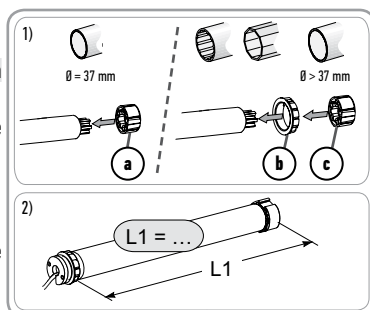

2.1.2. Voorbereiden van de buis

 De motor installeren in een ronde buis met een minimum dikte van 0,5 mm met een gladde binnenkant: geen lasnaden, felsranden, deuken, enz. aan de binnenkant van de buis.

1) Zaag de oprolbuis op de gewenste lengte af, afhankelijk van het te motoriseren systeem.

2) Verwijder de bramen en de splinters van de oprolbuis.

3) Bij oprolbuisen met een gladde binnenzijde zaagt u een inkeping met de volgende afmetingen:

	d	e
Ø 40 x 1	6 mm	8.5 mm
Ø 40 x 1.5	7 mm	8.5 mm

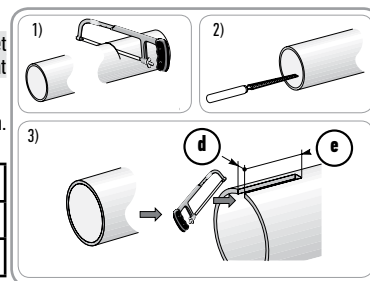

2.1.3. Assemblage motorisatie - buis

1) Schuif de motorisatie in de oprolbuis.

Bij van oprolbuisen met een gladde binnenzijde plaatst u de inkeping over de nok van de adapter.

2) De ronde buis met schroeven of klinknagels bevestigen op de meenemer afhankelijk van de lengte (L1 - 5mm).

 De schroeven of klinknagels mogen niet aan de motorisatie, maar uitsluitend aan de meenemer worden vastgezet.

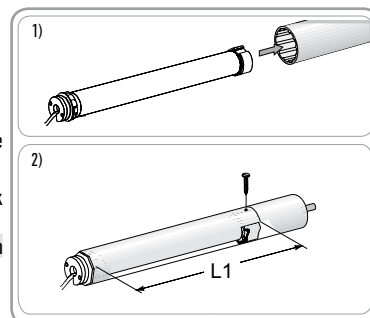

2.1.4. Montage van het geheel buis - motorisatie

1) Monteer en bevestig de as met motor op de eindasteun (f) en op de motorsteun (g):



Controleer of het geheel buis-motorisatie is vergrendeld op de eindasteun. Dit voorkomt dat het geheel buis-motorisatie uit de bevestiging van de eindasteun schuift.

2) Schroef de adapter, die past bij het type van de steun, op de motorkop.

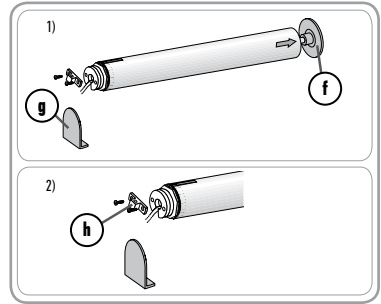

2.2. AANSLUITING

Kabels die door een metalen schot lopen moeten beschermd en geïsoleerd worden door een doorvoerrubber of -huls.

Maak kabels vast zodat zij niet in contact kunnen komen met bewegende delen.

Als de motor buiten wordt gebruikt en de stroomkabel van het type H05-VVF is, moet u de kabel tegen UV-stralen beschermen door hem bijvoorbeeld in een kabelgoot te installeren.

De kabel van de Oximo 40 WF RTS kan niet worden gedemonteerd. Stuur de motorisatie in geval van beschadiging van de kabel terug naar de klantenservice.

Monteer de voedingskabel altijd met een lus zodat er geen water in de motorisatie kan binnendringen!

Zorg dat de voedingskabel van de motorisatie toegankelijk blijft: hij moet gemakkelijk vervangen kunnen worden.

De kabels en de stekkers moeten beschermd zijn tegen het oprollen van het rolluik.

Somfy adviseert de stekkers achter de flens en de kabels aan de binnenkant van de rolluikkast te plaatsen.

- 1) De 4-pins stekker van de motor (A) aansluiten op de 4-pins stekker van de kabel Y (B).
- 2) De 2-pins stekker van de accu (C) aansluiten op de 2-pins stekker van de kabel Y (D).
- 3) De 2-pins stekker van het zonnepaneel (E) aansluiten op de 4-pins stekker van de kabel Y (F)

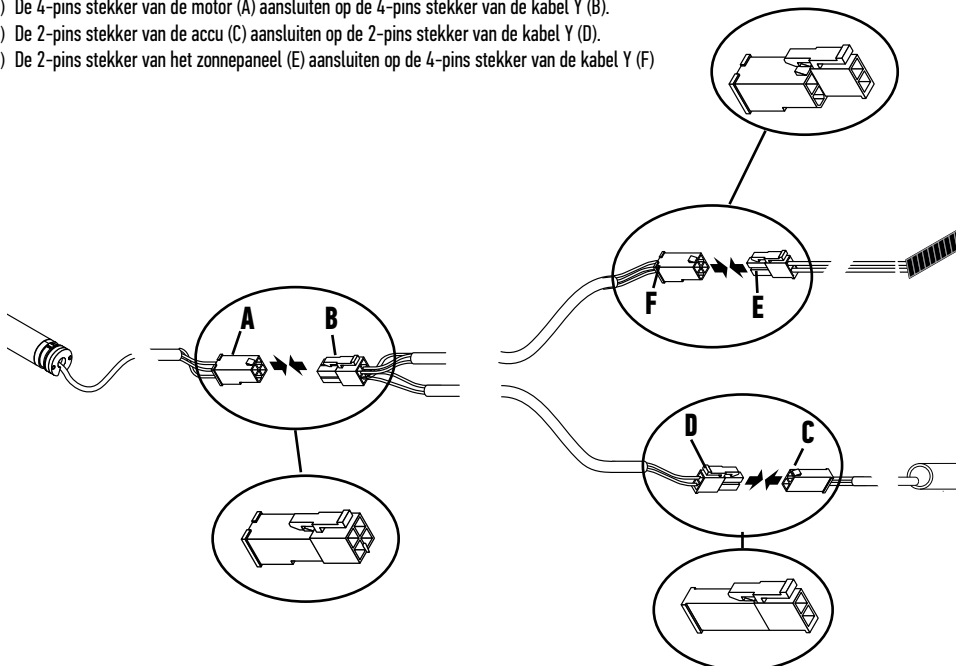

2.3. INBEDRIJFSTELLING

 Alvorens te beginnen met het in bedrijf stellen, eerst controleren of het product in standby is door de Op of Neer toets in te drukken. Als het gemotoriseerde systeem niet reageert is het in standby (zie stap 2.3.5 om het uit standby te halen).

Te volgen stappen

De afstelling van de eindpunten hangt af van het type rolluik:

Stap 1: Vooraf inlezen van het bedieningspunt (2.3.1)

Stap 2: Controleren van de draairichting (2.3.2)

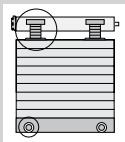

Voor een rolluik **met** starre verbindingen en **met** stoppers

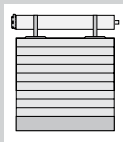

Voor een rolluik **zonder** starre verbindingen en **zonder** stoppers

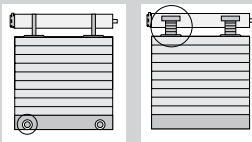

Voor een rolluik **zonder** starre verbindingen en **met** stoppers of **met** starre verbindingen en **zonder** stoppers

Geen afstelling nodig: de eindpunten stellen zich automatisch af.

 Controleer de stevigheid van het rolluik en van de installatie.

 Voor informatie of de motor en de toebehoren geschikt zijn voor het rolluik raadpleegt u de fabrikant van het rolluik of Somfy.

De bovenste en onderste eindpunten moeten in handbediende modus afgesteld worden.

De bovenste of onderste eindpunten moeten in halfautomatische modus afgesteld worden.

**Stap 3:
Instellen van de eindpunten in de manuele modus (2.3.4.b)**

**Stap 3:
Instellen van de eindpunten in de halfautomatische modus (2.3.4.c)**

**Stap 3:
Automatisch instellen van de eindpunten (2.3.4.a)**

Stap 4: Inlezen van het bedieningspunt (2.3.5)

GEBRUIK

2.3.1. Controle nemen met de bediening

- 1) De motor aansluiten (Hfd. Aansluiting).
- 2) Druk de **Op** en **Neer** toetsen van het bedieningspunt tegelijkertijd in: Het gemotoriseerde systeem beweegt heen en weer (snel op en neer), het bedieningspunt wordt opgeslagen als voorkeuze in de motor.

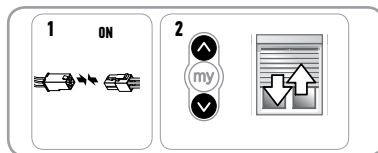

2.3.2. Controle van de draairichting

Druk op de **Op** toets van het bedieningspunt:

- a) Als het gemotoriseerde systeem omhoog gaat (a), is de draairichting correct: Ga naar de paragraaf *Afstellen van de eindpunten*.
- b) Als het gemotoriseerde systeem omlaag gaat (b), is de draairichting niet correct: Ga verder met de stap *Wijzigen van de draairichting*.

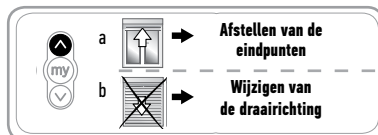

2.3.3. Wijzigen van de draairichting

- 1) Druk op de toets **my** van het bedieningspunt tot het gemotoriseerde systeem een snelle op- en neerbeweging maakt: De draairichting is gewijzigd.
- 2) Druk op de **Op** toets van het bedieningspunt om de draairichting te controleren.

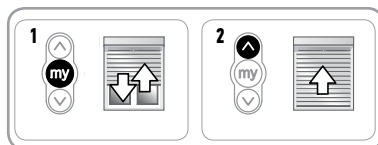

2.3.4. Afstellen van de eindpunten

Automatisch instellen van de eindpunten (2.3.4.a)

- 1) Druk tegelijkertijd op de **Op** en **Neer** toetsen van het bedieningspunt: Het gemotoriseerde systeem beweegt heen en weer (snel op en neer),
- 2) Druk op de **my** toets tot het gemotoriseerde systeem een op- en neerbeweging maakt.

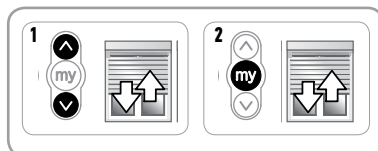

Instellen van de eindpunten in de manuele modus (2.3.4.b)

De eindpunten kunnen in willekeurige volgorde afgesteld worden.

- 1) Het gemotoriseerde systeem op de gewenste hoogte plaatsen door de **Op** toets in te drukken.
- 2) Druk tegelijkertijd op de **my** en **Neer** toetsen totdat het gemotoriseerde systeem beweegt.

 Het bovenste eindpunt is opgeslagen.

- 3) Druk op de toets **my** als het gemotoriseerde systeem het gewenste onderste eindpunt heeft bereikt. Stel eventueel het eindpunt van het gemotoriseerde systeem bij met de **Op** en **Neer** toetsen.

- 4) Druk tegelijkertijd op de **my** en **Op** toetsen totdat het gemotoriseerde systeem beweegt.

 Het onderste eindpunt is opgeslagen. Het gemotoriseerde systeem gaat omhoog en stopt in de bovenste stand.

- 5) Druk op de toets **my** tot het gemotoriseerde systeem een snelle op- en neerbeweging maakt om de eindpunten te bevestigen. De eindpunten zijn opgeslagen.

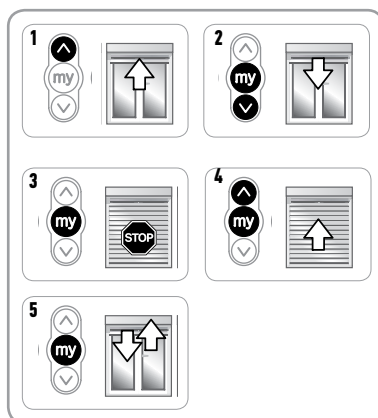

Instellen van de eindpunten in de halfautomatische modus (2.3.4.c)

Bovenste eindpunt automatisch afstellen, onderste handbediend.

- 1) Het gemotoriseerde systeem op het gewenste onderste eindpunt plaatsen door de **Neer** toets in te drukken.
- 2) Druk tegelijkertijd op de **my** en **Op** toetsen totdat het gemotoriseerde systeem naar boven gaat, het onderste eindpunt is dan ingesteld.
- 3) Druk op de toets **my** om het gemotoriseerde systeem te stoppen.
- 4) Druk op de toets **my** tot het gemotoriseerde systeem een snelle op- en neerbeweging maakt om de eindpunten te bevestigen.

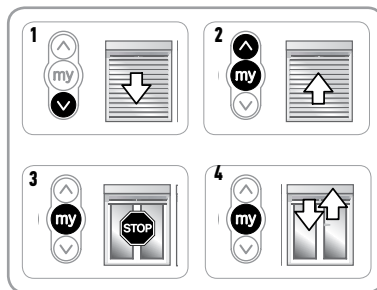

Bovenste eindpunt handmatig afstellen, het onderste automatisch.

- 1) Het gemotoriseerde systeem op de gewenste hoogte plaatsen door de **Op** toets in te drukken.
- 2) Druk tegelijkertijd Neer de **my** en **Neer** toetsen totdat het gemotoriseerde systeem naar beneden gaat, het bovenste eindpunt is dan ingesteld.
- 3) Druk op de toets **my** om het gemotoriseerde systeem te stoppen.
- 4) Druk op de toets **my** tot het gemotoriseerde systeem een snelle op- en neerbeweging maakt om de eindpunten te bevestigen.

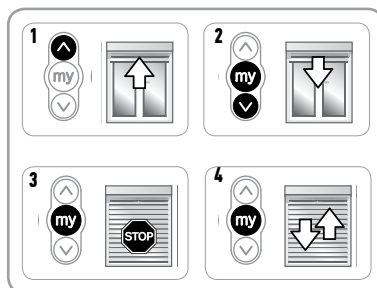

2.3.5. Opslaan van het bedieningspunt

De motorisatie staat in de programmeermodus:

Druk kort op de PROG toets van het bedieningspunt dat u wilt opslaan:

Het gemotoriseerde systeem maakt een op- en neerbeweging.

Het bedieningspunt is opgeslagen in de motor.

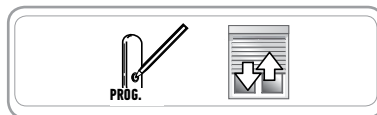

Als de motorisatie niet meer in de programmeermodus staat, voer stap 2.3.1 dan opnieuw uit voordat u stap 2.3.5 doet.

2.3.6. De motor in standby plaatsen / uit standby halen

De Oximo 40 WF RTS motor kan in standby worden geplaatst (gedeactiveerd) voor transport of langdurige stilstand.

Dit beperkt het ontladen van de accu en voorkomt het risico van een onverwacht in werking komen.

 Deze functie kan worden ingesteld:

- binnen 10 min. na het opslaan van het bedieningspunt
- na het loskoppelen van een batterij gedurende minimaal 20 s en deze vervolgens weer te koppelen.

 Bij het uitpakken van een gemotoriseerd systeem, wordt de motor uit de standby gehaald (activeren) om het gemotoriseerde systeem functioneel te maken.

In standby plaatsen:

Druk tegelijkertijd op de **Op**, **my** en **Neer** toetsen van het bedieningspunt totdat het gemotoriseerde systeem heen en weer beweegt.

De motor is „gedeactiveerd”.

 Als het zonnepaneel is aangesloten, moet het worden afgedekt om ervan verzekerd te zijn dat de motor is gedeactiveerd.

De motor uit standby halen:

Bij het uitpakken van het gemotoriseerde systeem (installatie in het halfdonker) het zonnepaneel verlichten en tegelijkertijd op de **Op**, **my** en **Neer** toetsen van het bedieningspunt drukken totdat het gemotoriseerde systeem heen en weer beweegt.

De motor is „geactiveerd” en het gemotoriseerde systeem is functioneel.

2.3.7. Aanpassen van de eindpunten (voor de handmatig afgestelde eindpunten)

Aanpassen van het bovenste eindpunt

- 1) Druk op de **Op** toets om het gemotoriseerde systeem in het aan te passen eindpunt te plaatsen.
- 2) Druk tegelijkertijd op de **Op** en **Neer** toetsen totdat het gemotoriseerde systeem heen en weer beweegt.
- 3) Druk op de **Op** of **Neer** toets om het gemotoriseerde systeem naar de nieuwe positie te verplaatsen.
- 4) Druk op de toets **my** tot het gemotoriseerde systeem een snelle op- en neerbeweging maakt om het nieuwe eindpunt te bevestigen.

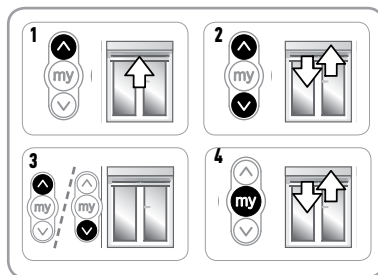

Aanpassen van het onderste eindpunt

- 1) Druk op de **Neer** toets om het gemotoriseerde systeem in het te regelen eindpunt te brengen.
- 2) Druk tegelijkertijd op de **Op** en **Neer** toetsen totdat het gemotoriseerde systeem heen en weer beweegt.
- 3) Druk op de **Op** of **Neer** toets om het gemotoriseerde systeem naar de nieuwe positie te verplaatsen.
- 4) Druk op de toets **my** tot het gemotoriseerde systeem een snelle op- en neerbeweging maakt om het nieuwe eindpunt te bevestigen.

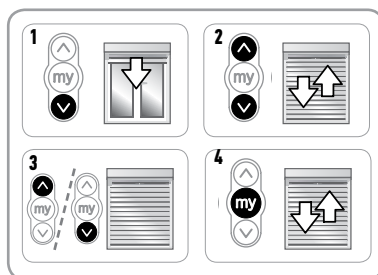

2.3.8. Wijzigen van de draairichting

- 1) Zet het gemotoriseerde systeem halverwege.
- 2) Druk tegelijkertijd op de **Op** en **Neer** toetsen totdat het gemotoriseerde systeem heen en weer beweegt.
- 3) Druk op de toets **my** tot het gemotoriseerde systeem een snelle op- en neerbeweging maakt.

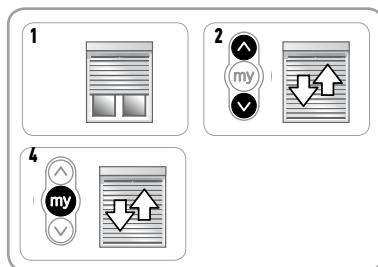

2.4. TIPS EN ADVIEZEN VOOR DE INSTALLATIE

2.4.1. Vragen over de Oximo 40 WF RTS?

Problemen	Mogelijke oorzaken	O oplossingen
Het gemotoriseerde systeem werkt niet.	De aansluiting is niet correct.	Controleer de aansluiting en wijzig deze indien nodig.
	De batterij van het bedieningspunt is leeg.	Controleer of de batterij leeg is en vervang deze indien nodig.
	Het bedieningspunt is niet compatibel.	Controleer de compatibiliteit en vervang het bedieningspunt indien nodig.
	Het gebruikte bedieningspunt is niet in de motor programmeerd.	Gebruik een bedieningspunt dat geprogrammeerd is of programmeer dit bedieningspunt.
Het gemotoriseerde systeem reageert niet bij een waakopdracht.	Het gemotoriseerde systeem is niet ingesteld.	Het gemotoriseerde systeem in bedrijf stellen.

2.4.2. Vervangen van een verloren of defect Somfy bedieningspunt

i Deze reset wist alle lokale bedieningspunten, maar de sensoren, de ingestelde eindpunten en de favoriete positie blijven behouden.

A) Als de motor in standby is (bij uitpakken gemotoriseerd systeem) is er een dubbele spanningsonderbreking vereist op het zonnepaneel, door als volgt te werk te gaan.

- 1) Het zonnepaneel 5s lang loskoppelen en opnieuw koppelen.
- 2) Het zonnepaneel verlichten.
- 3) Het zonnepaneel 2 s lang loskoppelen.
- 4) Het zonnepaneel tussen 5s en 15s opnieuw koppelen.
- 5) Het zonnepaneel 2 s lang loskoppelen.
- 6) Het zonnepaneel opnieuw koppelen: het gemotoriseerde systeem beweegt een paar seconden. (Als het systeem in het bovenste of onderste eindpunt staat, gaat het kort op en neer).
- 7) Druk op de PROG toets van het nieuwe bedieningspunt tot de op- en neerbeweging van het gemotoriseerde systeem: het nieuwe bedieningspunt is opgeslagen en alle andere bedieningspunten zijn gewist.

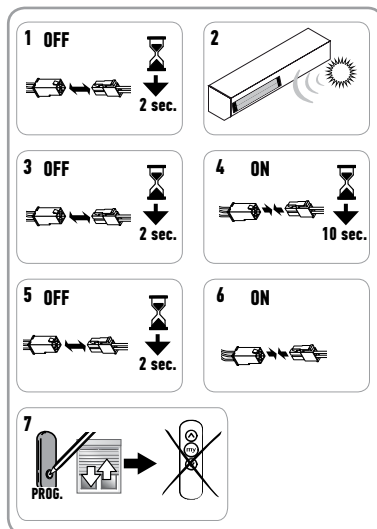

B) Als de motor actief is (gemotoriseerd systeem al in bedrijf) is er een dubbele spanningsonderbreking vereist op de motor (4-pins stekker A en B zie **2.2. Aansluiting**) volgens instructies van stap 3.

2.4.3. Terug naar de oorspronkelijke configuratie

i Deze reset wist alle bedieningspunten, alle sensoren, alle ingestelde eindpunten en reset de favoriete positie (my) van de motor.

i De dubbele spanningsonderbreking moet op de verbindingen van de motor uitgevoerd worden.

- 1) Zet het gemotoriseerde systeem halverwege.
- 2) De motor 10 s lang loskoppelen.
- 3) De motor tussen 10 s en 15 s opnieuw koppelen.
- 4) De motor 10 s lang loskoppelen.
- 5) De motor opnieuw koppelen: het gemotoriseerde systeem beweegt gedurende een paar seconden (Als het systeem in het bovenste of onderste eindpunt staat, gaat het kort op en neer).
- 6) Druk **minimaal ≈ 7 s** op de PROG toets van het lokale Somfy bedieningspunt tot het gemotoriseerde systeem op en neer beweegt:

De motorisatie is gereset en staat in fabrieksmodus.

Voer het in bedrijf stellen opnieuw uit (zie hoofdstuk **In bedrijf stellen**).

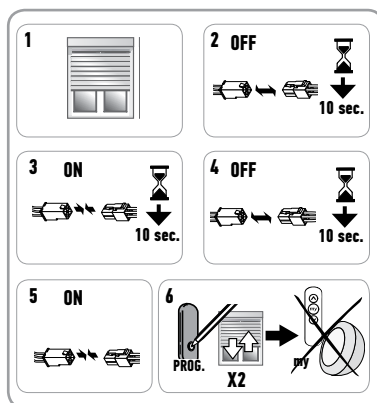

3. GEBRUIK EN ONDERHOUD

 Deze motor heeft geen onderhoud nodig

3.1. OP EN NEER TOETSEN

De **Op** of **Neer** toets kort indrukken om het gemotoriseerde systeem omhoog of omlaag te laten lopen.

3.2. STOP functie

Het gemotoriseerd systeem is in beweging.

Druk kort op **my**: het gemotoriseerde systeem stopt automatisch.

3.3. FAVORIETE POSITIE (my)

In de Oximo kan standaard een tussenpositie genaamd "favoriete positie (MY)" tussen het bovenste en onderste eindpunt opgeslagen worden.

Om de favoriete positie (MY) te gebruiken:

Druk kort op **my**: het gemotoriseerde systeem komt in beweging en stopt in de favoriete positie (my).

 Voor het wijzigen of wissen van de favoriete positie (my), raadpleegt u het hoofdstuk "Extra instellingen".

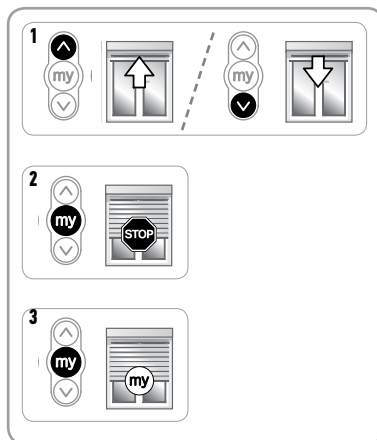

3.4. WERKING MET EEN SOMFY SENSOR

Raadpleeg de bijbehorende handleiding.

3.5. EXTRA AFSTELLINGEN

3.5.1. Wijzigen van de favoriete positie (MY)

- 1) Zet het gemotoriseerde systeem in de gewenste favoriete positie (my).
- 2) Druk gedurende ≈ 5 seconden op **my**, tot het gemotoriseerde systeem op en neer beweegt: de gewenste favoriete positie (MY) is nu opgeslagen.

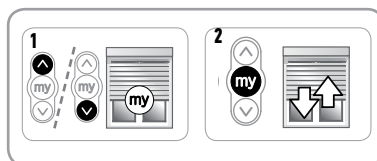

3.5.2. Wissen van de favoriete positie (MY)

- 1) Druk op **my**: het gemotoriseerde systeem komt in beweging en stopt in de favoriete positie (my).
- 2) Druk opnieuw op **my** tot het gemotoriseerde systeem beweegt: De favoriete positie (MY) is nu gewist.

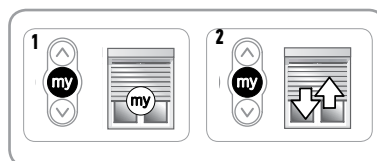

3.5.3. Toevoegen/Wissen van bedieningspunten en Somfy sensoren

Raadpleeg de bijbehorende handleiding.

3.6. TIPS EN ADVIEZEN VOOR HET GEBRUIK

3.6.1. Vragen over de Oximo 40 WF RTS?

Problemen	Mogelijke oorzaken	Oplossingen
Het gemotoriseerde systeem werkt niet.	De batterij van het bedieningspunt is leeg.	Controleer of de batterij leeg is en vervang deze indien nodig.

Als het gemotoriseerde systeem nog steeds niet werkt, neem dan contact op met een erkende installateur van automatiseringssystemen in woningen.

3.6.2. Detectie van obstakel

Door de automatische detectie van obstakels wordt het rolluik beschermd en kunnen obstakels verwijderd worden:

- Als het rolluik op een obstakel stuit bij het sluiten, gebeurt het volgende, afhankelijk van de positie van het obstakel:
 - Ofwel stopt het rolluik automatisch.
 - Ofwel stopt het en gaat het automatisch weer omhoog.
- Als het rolluikblad op een obstakel stuit bij het oprollen, stopt het rolluik automatisch.

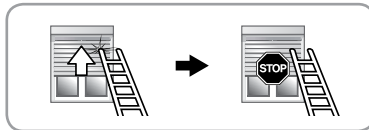
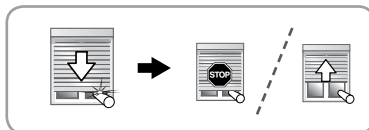

3.6.3. Bescherming tegen vastvriezen

De bescherming tegen vastvriezen werkt zoals de obstakeldetectie:

Als het gemotoriseerde systeem op weerstand stuit, zal het automatisch worden uitgeschakeld om het rolluik te beschermen: Het rolluik blijft in de beginstand.

3.6.4. Bescherming van de batterij tegen overmatige ontlading.

Telkens wanneer de motor opdracht krijgt Op of Neer te gaan, wordt de batterijspanning gecontroleerd zodat deze niet beneden 10 V wordt ontladen.

Als de accuspanning hoger dan 11,5 V is: de motor werkt normaal.

Als de spanning lager dan 11,5 V en hoger dan 10 V is:

- Na een druk op de **Op** toets wacht het rolluik even tijdens het omhoog gaan.
- Na het indrukken van de **Neer** of **my** toetsen, voert het rolluik de opdracht niet uit, maar worden er twee bewegingen in dezelfde richting uitgevoerd.

Dit gedrag is een aanwijzing dat de accu bijna ontladen is.

Als de spanning lager dan 10 V is:

- Het rolluik beweegt niet.

 Dankzij het zonnepaneel stijgt de batterijspanning boven 12 V en zal de motor zijn normale werking hervatten.

De accu kan echter ook worden opgeladen met de compatibele externe acculader van Somfy.

3.6.5. Vervangen van een verloren of defect Somfy bedieningspunt

Voer het vervangen van een verloren of defect Somfy bedieningspunt, moet u contact opnemen met een erkende installateur van automatiseringssystemen in woningen.

4. TECHNISCHE GEGEVENS

Voeding	12 V DC
Gebruikte frequentiebanden en maximaal vermogen	433.050 MHz - 434.790 MHz ERP < 10 mW
Werkingstemperatuur	- 20 °C tot + 60 °C
Beschermingsklasse	IP 44



Wij geven om ons milieu. Het apparaat niet weggooien met het huishoudelijk afval. Breng het naar een officieel inzamelingspunt voor recycling.

 SOMFY ACTIVITES SA, Société Anonyme, F-74300 CLUSES verklaart hierbij als producent dat de motor die in deze instructies wordt beschreven en die zoals bedoeld wordt gebruikt volgens deze instructies, voldoet aan de wezenlijke vereisten van de toepasselijke Europese Richtlijnen, en met name van de Machinerichtlijn 2006/42/EG, en de Radiorichtlijn 2014/53/EU.

De volledige EU-conformiteitsverklaring staat ter beschikking op de website www.somfy.com/ce.

Antoine Crézé, Goedkeuringsmanager, namens de Activiteitsdirecteur, Cluses, 06/2018.

SOMFY ACTIVITÉS SA

50 avenue du Nouveau Monde
F-74300 Cluses

www.somfy.com

somfy®

5125049C

